

# JAZZ | libreria modulare in alluminio e legno

Giuseppe Bavuso | 2022

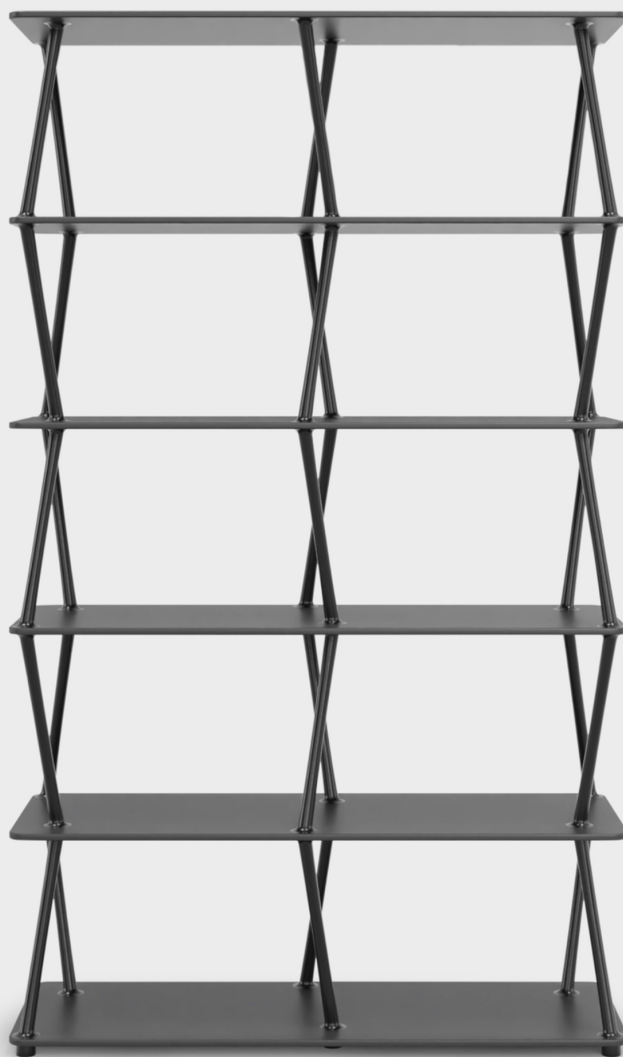

# JAZZ

Giuseppe Bavuso | 2022

Diceva Miles Davis che era inutile suonare tutte le note, quando si possono suonare sole le migliori. E a questo principio di economia sonora e di geniale scelta di ogni vibrazione, si ispira la libreria JAZZ, firmata da Giuseppe Bavuso, nuovo art director di Lapalma. Un'armonia leggera, lineare e solidissima insieme, ritmata da quell'apparente casualità che caratterizza le più straordinarie performance di jazz. E come la musica si sviluppa partendo da un tema, e lo fa crescere nelle variazioni, così questa libreria nasce da una base profonda, a diverse lunghezze, da cui emergono gli elementi di sostegno, che a loro volta si innestano su altri piani e moltiplicano l'immaginario pentagramma. Una partitura che definisce e mantiene fluido ogni ambiente, JAZZ, dall'ufficio alla casa. L'unica nota che Lapalma non lascia all'improvvisazione è la sostenibilità di ogni progetto. Anche questa libreria, composta da montanti in pressofusione di alluminio, ripiani in agglomerato di legno e giunzioni a scomparsa in acciaio, è completamente riciclabile. Un bel ritmo, quello del futuro.



# JAZZ

Giuseppe Bavuso | 2022

## | libreria modulare in alluminio e legno configurazione due colonne

Libreria a parete o centro stanza, con mensole laccate in sandwich di MDF laminato. Struttura composta da fuselli pressofusi in alluminio verniciato a polveri. Piedini predisposti per il fissaggio a pavimento, necessario per questioni di sicurezza.

Strength of the structure EN 16122:2012 + AC:2015, clause 6.4.1

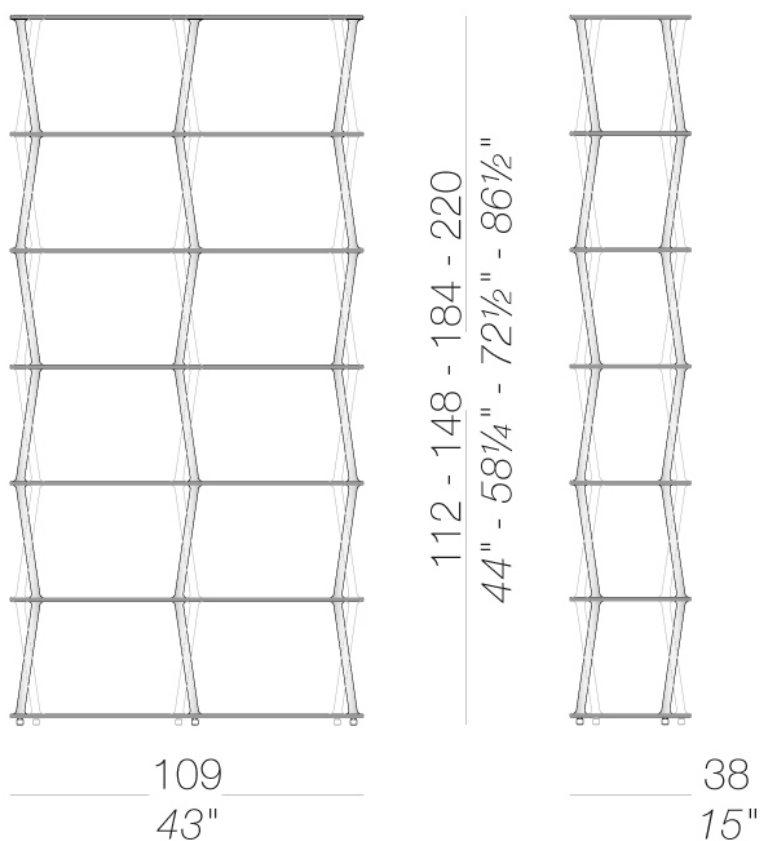

# JAZZ | libreria modulare in alluminio e legno

Giuseppe Bavuso | 2022

## struttura



verniciature a polvere

nera

1 Colori

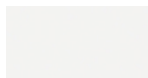

verniciature a polvere

bianca

1 Colori

## mensole

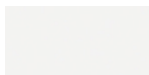

laccati

laccato bianco

1 Colori



laccati

laccato nero

1 Colori

# JAZZ | libreria modulare in alluminio e legno

Giuseppe Bavuso | 2022

**consultare la cartella materiali per la gamma colori, tessuti, pelli, ecopelli.**

## **uso e manutenzione**

Pulire tutte le parti in legno, cuoio, tessuto e metallo con un panno umido o con detergente liquido neutro diluito. Non usare prodotti a base alcolica, candeggina, solvente o prodotti abrasivi. Per sollevare e spostare il prodotto non afferrare solo il sedile, bensì afferrare saldamente la struttura. Il prodotto non deve essere sottoposto a carichi decentrati, è stato progettato per essere utilizzato in condizioni normali di appoggio (su 4 gambe o sulla base). L'azienda si solleva da ogni responsabilità per eventuali danni provocati su pavimenti delicati o teneri. Evitare l'uso improprio del prodotto: non salire sul prodotto coi piedi, né sul poggiatesta o sui braccioli. In particolar modo evitare oscillazioni che potrebbero pregiudicare il funzionamento e la sicurezza dell'utente. Il legno ed il cuoio sono, per loro natura, facilmente danneggiabili, alcune piccole impurità e imperfezioni rientrano negli standard di qualità accettati. Non esporre alle intemperie, agli agenti atmosferici, né a fonti di calore superiore a 40° C. I prodotti destinati a uso esterno subiscono comunque nel tempo l'azione degli agenti atmosferici. Eventuali alterazioni superficiali possono verificarsi a specifiche condizioni di esposizione di temperatura, umidità e salinità. Una corretta e frequente manutenzione e pulizia aumentano la durabilità del prodotto. Il prodotto, se esposto alla luce del sole, può essere soggetto a variazioni di colore. Interventi di manutenzione devono essere eseguiti da personale esperto. Smaltire l'imballo solo a completamento dell'assemblaggio, onde evitare lo smarrimento di eventuale ferramenta e componenti. Una volta dismesso, il prodotto od i suoi componenti vanno conferiti ai sistemi pubblici di smaltimento secondo quanto previsto dalla legislazione in vigore.